



Harley Davidson Roadglide (FLT/sharknose fairing) 1998-2013

Visit MetraOnline.com for more detailed information about the product and up-to-date vehicle specific applications

KIT FEATURES

- ISO DDIN radio provision
- Complete inner fairing for a factory look
- Painted high-gloss black

KIT COMPONENTS

- A) Fairing • B) Radio brackets • C) Metal mesh speaker grilles • D) Speaker plates (6x9", 6.5" and blank)
- E) (8) #6 x 1" Stainless screws for grilles (black) • F) (20) #8 x 3/8" Phillips screws • G) (4) 1/4-20 x 1/2" Cap screws

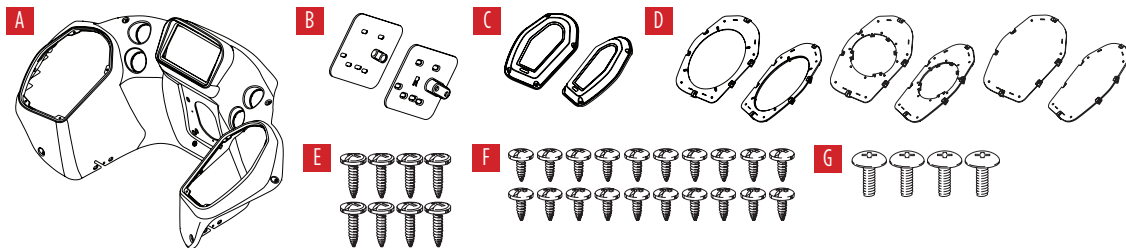

TABLE OF CONTENTS

Fairing Disassembly.....	2-3
Fairing Preparation.....	4-5
Fairing Assembly	6

WIRING & ANTENNA CONNECTIONS (sold separately)

Wiring Harness with included interface:
BC-HDSWC-WR
Antenna Adapter: not required

TOOLS REQUIRED

- Panel removal tool • Phillips screwdriver
- T25, Torx screwdriver
- 5/16", 1/2" open ended wrench
- 3/16" Allen (hex) wrench

Attention! With the key out of the ignition, disconnect the negative battery terminal before installing this product. Ensure that all installation connections are secure before cycling the ignition to test this product.

FAIRING DISASSEMBLY

Attention! During this installation it is highly recommended to take pictures throughout the disassembly process. Take notice also how the factory wiring is routed throughout the fairing. This will have to be duplicated in reassembly.

1. The removal of the fairing doesn't require the removal of the windshield or headlight assembly.
2. Remove (6) T25 Torx screws from the inner fairing. (Figure A)
3. Remove (4) 1/2" nuts holding the turn signal and running light assemblies to the lower fairing mount. (Figure B)

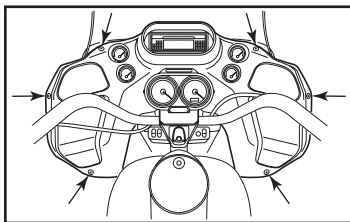

(Figure A)

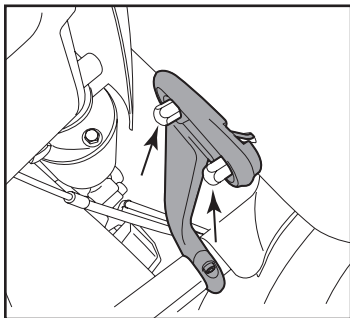

(Figure B)

4. Unplug the turn signal assembly, then remove the outer fairing. From the front of the fairing lift up, releasing the headlight bracket from the headlight assembly. (Figure C)
5. Unplug the headlight assembly and set outer fairing aside. (Figure D)
6. Wire management will be key to getting the aftermarket fairing installed. It is highly recommended to take multiple images of how the OE harness is laid out as well as the back of the gauges for ease of reinstallation.
7. Unplug all connectors including gauges, radio, and speakers.
8. With the panel removal tool, remove the two plastic panel clips holding the inner fairing to the radio bracket.

Note: These clips will not be reused on the **95-HDIFZ inner fairing**.

Continued on the next page

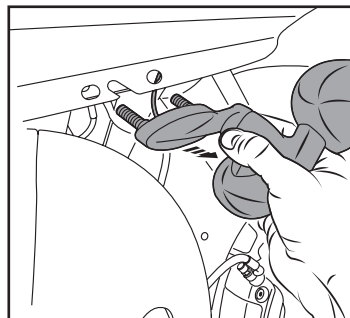

(Figure C)

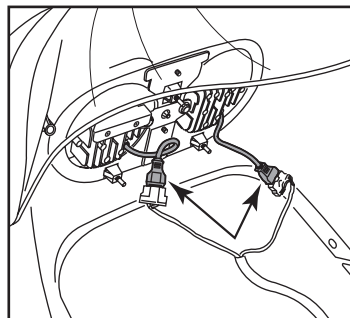

(Figure D)

FAIRING DISASSEMBLY (CONT.)

- Remove (4) 1/2" nuts securing the radio and inner fairing to the bikes frame. Tilt radio bracket toward the back of bike and remove the bracket and radio assembly. (Figure E)
- At this point the inner fairing will be loose. To remove the inner fairing pull it away from the mounting location and push the OE wiring harness through the oval opening. (Figure F)

Continue to Fairing Preparation

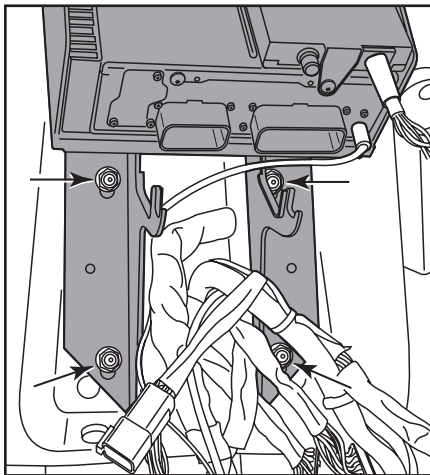

(Figure E)

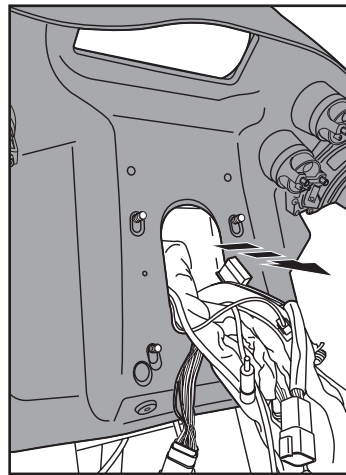

(Figure F)

FAIRING PREPARATION

1. With the fairing removed set the OE and **Saddle Tramp fairings** next to each other and swap one gauge at a time. To remove the gauges use a 5/16th wrench, loosen (2) nuts and remove the gauge from the front of the fairing and the OE ABS ring from the rear of the fairing. When reinstalling the OE gauges make sure that ABS bracket is keyed properly into the notch in the inside of the HDIF2 fairing.
2. There are three **speaker plate** choices included with the 95-HDIF2 **inner fairing**. (2) 6.5", (2) 6"x9", and (2) blank plates for custom speaker sizes. (Figure A)

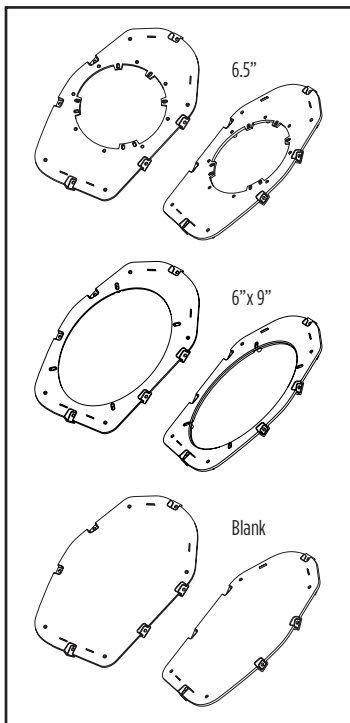

(Figure A)

3. Use (6) #8 x 3/8" Philip screws per plate and secure the speaker plate to the fairing. **DO NOT OVER TIGHTEN** (Figure B)
4. The aftermarket speakers may be installed at this time or when the fairing is installed on the bike. When installing your speakers, you will use the hardware that came with your aftermarket speakers to secure them to the fairing.
5. Using a 3/16" Allen wrench remove the (4) bolts holding the OE radio to the radio bracket. (Figure C)

Continued on the next page

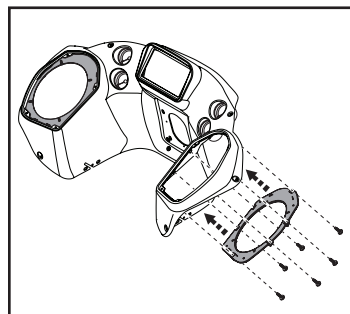

(Figure B)

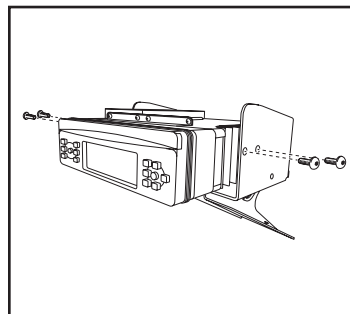

(Figure C)

FAIRING PREPARATION (CONT.)

6. Mount the supplied **radio brackets** to the aftermarket radio.

Note: The location of the radio brackets on the radio chassis will make the aftermarket radio sit further out. This is normal and small adjustments can be made once the inner fairing is installed. (Figure D)

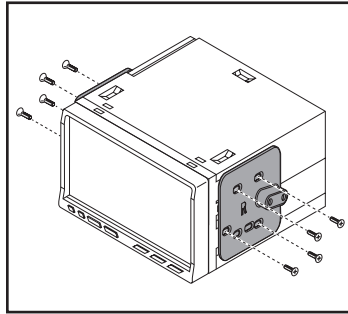

(Figure D)

7. Using the supplied (4) 1/4"-20 x 1/2" screws, secure the aftermarket radio brackets to the OE radio bracket. (Figure E)

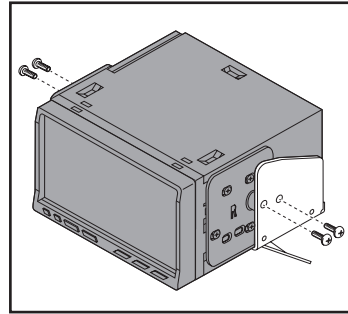

(Figure E)

Continue to Fairing Assembly

FAIRING ASSEMBLY

1. Two people are recommended for the installation of the aftermarket fairing. One person to hold the fairing and the other to feed the OE wiring harnesses through the oval hole. Line up the mounting holes to the bikes bolts and hold in place.
2. While one person holds the fairing in place the second person can slide the radio bracket up into the radio opening of the fairing. Using the OE nuts hand tighten the bracket and fairing to the frame mount. (Figure A)
3. Before tightening the nuts down check fitment of the radio screen and make any necessary adjustments. Once in place, use the 1/2" wrench and tighten down fully. (Figure B)

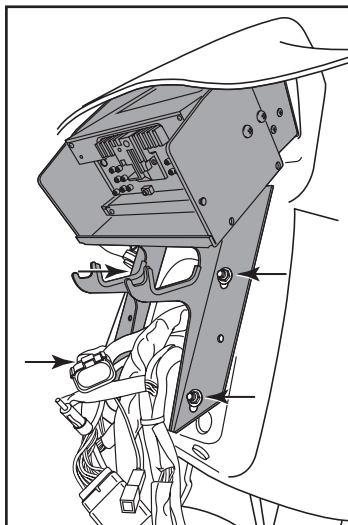

(Figure A)

NOTE: If the outer fairing is not fitting to the inner fairing, you must check OE wiring to confirm no harnesses are in the way. This is a common issue and wire management is key to getting the outer fairing to match up with the **95-HDIF2 inner fairing**.

4. Saddle Tramp recommends the BC-HDSWC-WR to retain the OE handle bar controls and wire up the power for the aftermarket radio. From the OEM this connector will only have the front speaker's wires. To connect your rear speakers to the aftermarket radio you will need BC-9711 harness.
5. Refer to the image of the OE harnessing to make sure the OE harnesses are in the best location. **Tip:** when reconnecting the gauges the wires with orange tape are the top gauges.
6. Using the (8) #6 x 1" **Black stainless screws** mount the grille frame and metal mesh to cover the speakers. These screws are designed to sandwich the speaker plate between the outside and inside of the fairing for a secure and tight fit. (Figure C)
7. Reassemble the outer fairing in reverse order of disassembly to complete the installation.

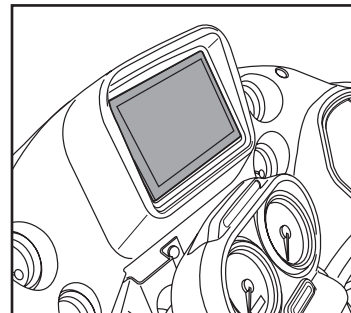

(Figure B)

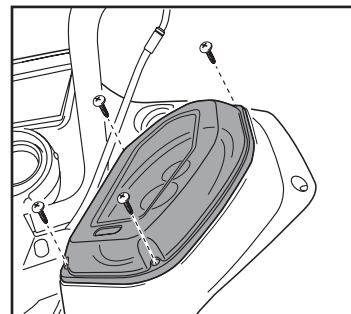

(Figure C)





95-HDIF2 INSTALLATION INSTRUCTIONS



Having difficulties? We're here to help.



Contact our Tech Support line at:

386-257-1187



Or via email at:

techsupport@metra-autosound.com

Tech Support Hours (Eastern Standard Time)

Monday - Friday: 9:00 AM - 7:00 PM

Saturday: 10:00 AM - 7:00 PM

Sunday: 10:00 AM - 4:00 PM



KNOWLEDGE IS POWER

Enhance your installation and fabrication skills by enrolling in the most recognized and respected mobile electronics school in our industry. Log onto www.installerinstitute.edu or call 386-672-5771 for more information and take steps toward a better tomorrow.



**Metra recommends MECP
certified technicians**



Harley Davidson Roadglide

(carenado de nariz de tiburón/FLT)

1998-2013

Visite MetraOnline.com para más información acerca del producto y las aplicaciones específicas más actualizadas del vehículo

CARACTERÍSTICAS DEL KIT

- Provisión de radio ISO DDIN
- Carenado interno completo para un aspecto de fábrica
- Pintura negra de alto brillo

COMPONENTES DEL KIT

- A) Carenado • B) Soportes del radio • C) Rejillas de altavoces en malla metálica • D) Placas de altavoces (6x9", 6.5" y lisas)
- E) (8) tornillos de acero inoxidable #6 de 1" para parrillas (negro) • F) (20) tornillos Phillips #8 de 3/8" • G) (4) tornillos de casquete 1/4-20 de 1/2"

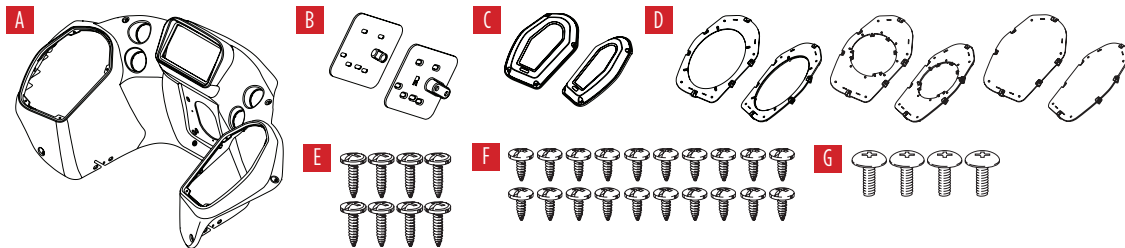

INDICE

Desarmado del carenado.....	2-3
Preparación del carenado.....	4-5
Ensamble del carenado.....	6

CABLEADO Y CONEXIONES DE ANTENA

(se venden por separado)

- Arnés de cableado con interfaz incluida: BC-HDSWC-WR
- Adaptador de antena: no necesario

HERRAMIENTAS NECESARIAS

- Herramienta para retiro de paneles
- Destornillador Phillips
- Destornillador de 9/32"
- Herramienta de corte

¡Atención! Con la llave fuera del encendido, desconecte el terminal negativo de la batería antes de instalar este producto. Asegúrese de que todas las conexiones de instalación estén seguras antes de realizar un ciclo de encendido para probar este producto.

DESARMADO DEL CARENADO

¡Atención! Durante esta instalación, es ampliamente recomendable que tome fotografías durante todo el proceso de desensamble. También preste atención a la forma en que está colocado el cableado de fábrica en todo el carenado. Tendrá que repetir la misma distribución en el rearmado.

1. El retiro del carenado no requiere que retire el parabrisas o el ensamblado de los faros.
2. Quite los (6) tornillos Torx T25 del carenado interno. (Figura A)
3. Quite las (4) tuercas de 1/2" que sostienen los ensamblados de direccionales y los ensamblados de las luces diurnas que están en la montura del carenado inferior. (Figura B)

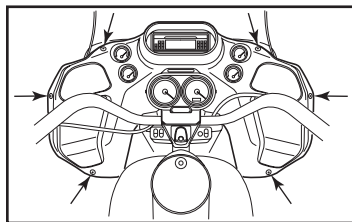

(Figura A)

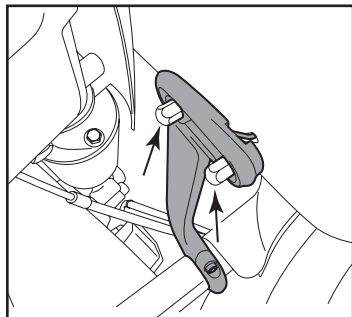

(Figura B)

4. Desconecte el ensamblado de las direccionales; después, quite el carenado exterior. Desde el frente del trampón del carenado, suelte el soporte del faro del ensamblado del faro. (Figura C)
5. Desconecte el ensamblado del faro y ponga a un lado el carenado exterior. (Figura D)
6. El orden de los cables será un punto clave para lograr instalar el carenado genérico. Se sugiere ampliamente que tome varias fotografías de cómo se coloca el arnés OE, así como de la parte posterior de los manómetros, esto con el fin de facilitar su reinstalación.
7. Desconecte todos los conectores, incluidos los manómetros, el radio y los altavoces.
8. Utilice la herramienta de retiro de panel para quitar los dos ganchos del panel plástico que sostienen el carenado interno al soporte del radio.

Nota: Estos ganchos no se reutilizarán en el **carenado interno 95-HDIF2**.

Continúa en la siguiente página

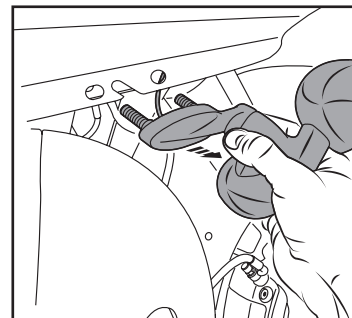

(Figura C)

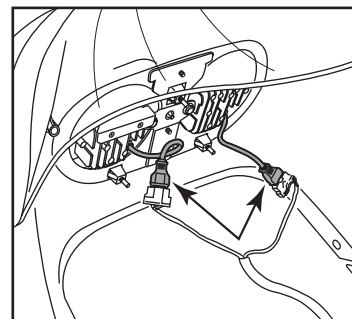

(Figura D)

DESARMADO DEL CARENADO (CONT.)

9. Quite las (4) tuercas de 1/2" que fijan el radio y el carenado interno al marco de los neumáticos. Incline el soporte del radio hacia la parte trasera de la motocicleta y quite el soporte y el ensamble del radio. (Figura E)
10. En este momento, el carenado interno estará flojo. Para quitar el carenado interno, jálelo para sacarlo de la ubicación de montaje y empuje el arnés de cableado OE a través del orificio oval. (Figura F)

Continúe con la preparación del carenado

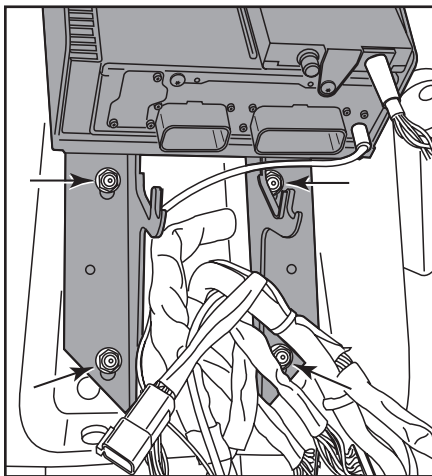

(Figura E)

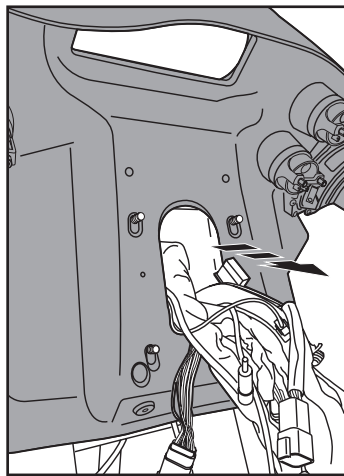

(Figura F)

PREPARACIÓN DEL CARENADO

1. Después de haber quitado el carenado, ponga los **carenados de OE y de Saddle Tramp** uno junto a otro y cambie un manómetro a la vez. Para quitar los manómetros, use una llave de 5/16, afloje las (2) tuercas y quite el manómetro desde el frente del carenado y el anillo ABS de OE desde la parte trasera del carenado. Al momento de reinstalar los manómetros de OE, asegúrese de que el soporte ABS esté debidamente apretado en la muesca que se encuentra en la parte interior del carenado HDIF2.
2. Hay tres opciones de **placas de altavoces** incluidas con el **carenado interno 95-HDIF2**. (2) placas de 6.5", (2) placas de 6"x9" y (2) placas lisas para tamaños de altavoces personalizados. (Figura A)

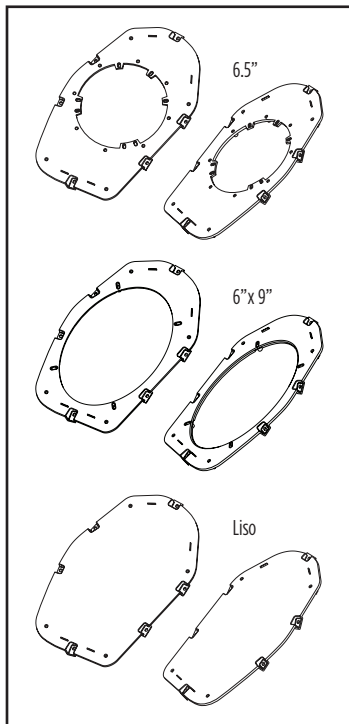

(Figura A)

3. Utilice (6) tornillos Phillips #8 de 3/8" por placa y fije la placa del altavoz al carenado. **NO APRIETE DE MÁS** (Figura B)
4. Es posible instalar altavoces genéricos en este punto o cuando el carenado esté instalado en la motocicleta. Cuando instale sus altavoces, utilizará la tornillería que viene incluida con sus altavoces genéricos para que pueda fijarlos al carenado.
5. Con una llave Allen de 3/16", quite los (4) pernos que sostienen el radio OE al soporte del radio. (Figura C)

Continúa en la siguiente página

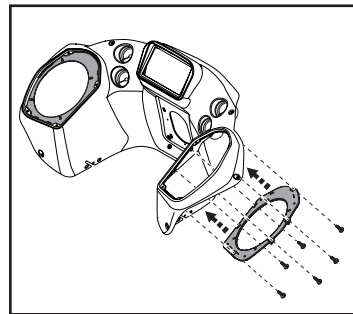

(Figura B)

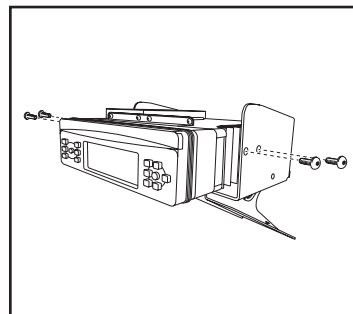

(Figura C)

PREPARACIÓN DEL CARENADO (CONT.)

6. Monte los **soportes del radio** incluidos al radio genérico.

Nota: La ubicación de los soportes del radio en el chasis harán que el radio genérico sobresalga un poco. Esto es normal y es posible realizar pequeños ajustes cuando esté instalado el carenado interno. (Figura D)

7. Con los (4) tornillos de 1/4"-20 x 1/2" incluidos, fije los soportes del radio genérico al soporte del radio OE. (Figura E)

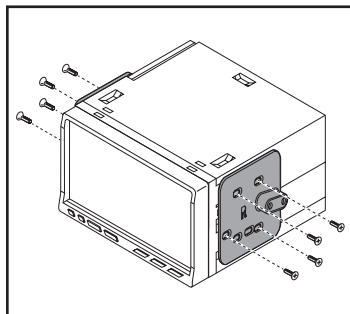

(Figura D)

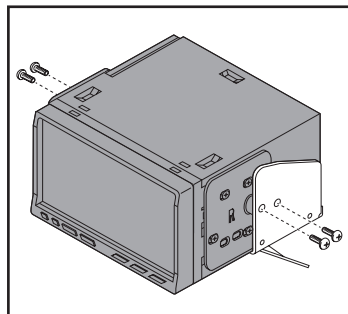

(Figura E)

Continúe con el ensamble del carenado

ENSAMBLE DEL CARENADO

1. Se sugiere que la instalación del carenado genérico la realicen dos personas. Una persona sostendrá el carenado mientras la otra colocará los arneses de cableado OE pasándolos por el orificio oval. Alinee los orificios de montaje a los pernos de la motocicleta y sosténgalos en su lugar.
2. Mientras una persona sostiene el carenado en su lugar, la otra persona puede deslizar el soporte del radio hacia el orificio del radio que está en el carenado. Utilice las tuercas OE para apretar con la mano el soporte y el carenado a la montura de la carrocería. (Figura A)
3. Antes de apretar las tuercas, revise que entre la pantalla del radio y realice los ajustes que sean necesarios. Ya que esté en su lugar, utilice la llave de 1/2" y apriete a fondo. (Figura B)

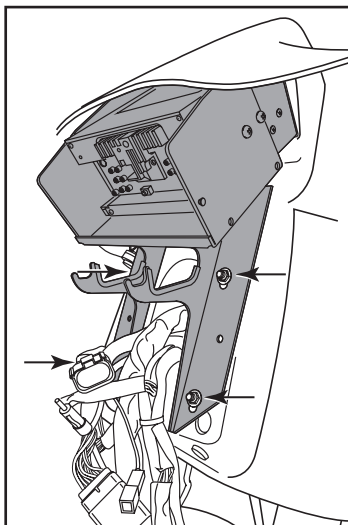

(Figura A)

NOTA: Si el carenado externo no se ajusta bien al carenado interno, deberá revisar el cableado OE para asegurarse de que no haya ningún arnés que esté estorbando. Este es un problema común, por lo que el arreglo de cables es fundamental para lograr que el carenado externo se ajuste al **carenado interno 95-HDIF2**.

4. Saddle Tramp recomienda el BC-HDSWC-WR para sostener los controles de la barra del manillar OE y cablear la energía que alimentará el radio genérico. Del OEM, este conector únicamente tendrá los cables del altavoz delantero. Para conectar sus altavoces traseros al radio genérico, necesitará el arnés BC-9711.
5. Consulte la imagen del arnés OE para asegurarse de que los arneses OE estén en la mejor ubicación. Consejo: cuando vuelva a conectar los manómetros, los cables con la cinta naranja serán los manómetros superiores.
6. Utilice los (8) tornillos de acero inoxidable negros #6 de 1" para montar el marco de la parrilla y la malla metálica para cubrir los altavoces. Estos tornillos están diseñados para mantener apretada la placa del altavoz entre la parte externa y la parte interna del carenado con el fin de tener un ajuste ceñido y seguro. (Figura C)
7. Vuelva a ensamblar el carenado externo en el orden inverso al desensamblado para terminar la instalación.

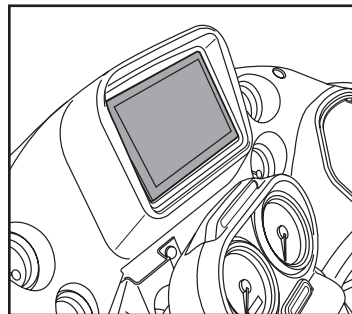

(Figura B)

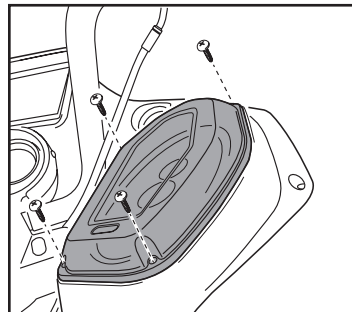

(Figura C)





95-HDIF2

INSTRUCCIONES DE INSTALACIÓN



¿Tienes dificultades? Estamos aquí para ayudar.



Póngase en contacto con nuestra
línea de soporte técnico en:
386-257-1187



O por correo electrónico a:
techsupport@metra-autosound.com

Horas de soporte técnico (hora estándar del este)

Monday - Friday: 9:00 AM - 7:00 PM

Saturday: 10:00 AM - 7:00 PM

Sunday: 10:00 AM - 4:00 PM



KNOWLEDGE IS POWER

Enhance your installation and fabrication skills by enrolling in the most recognized and respected mobile electronics school in our industry. Log onto www.installerinstitute.edu or call 386-672-5771 for more information and take steps toward a better tomorrow.



**Metra recomienda MECP
técnicos certificados**